

# REVOTOOL®

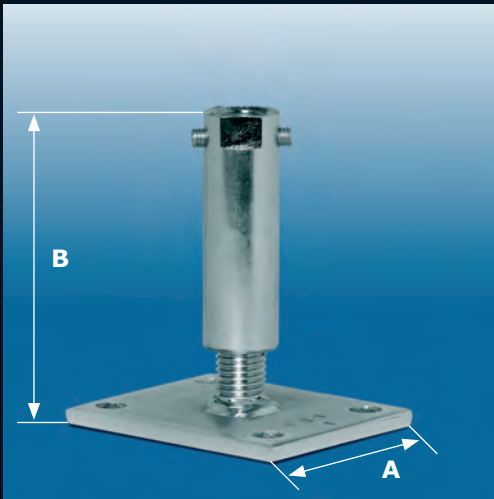

- **komplett vormontierbar**
- **auch eingebaut noch höhenverstellbar**
- **der Stärkste seiner Klasse**
- **feuerverzinkt**

## Stützenfüße 2009



### Stützenfuss Unterteil Typ UT 1

#### Technische Daten:

Platte	4 Bohrungen Ø 14 mm
Gewinde	M24
Gewindehülse	Ø 36x120 mm, Innengewinde M24
Art. Nr.	60520
A mm	100x100x8
B mm	140-210
Gew./Stk.	1.400
VE	10
Preis/Stk.	23.20
RG	BB

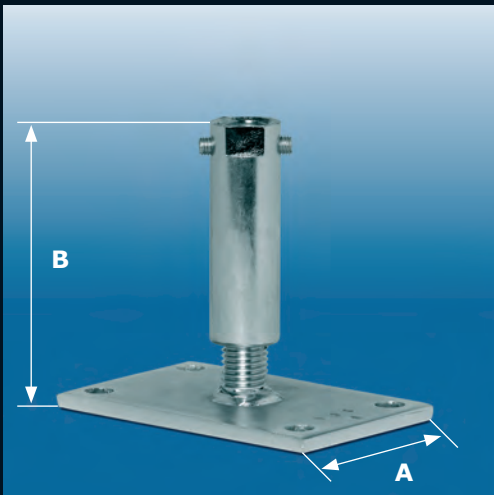

### Stützenfuss Unterteil Typ UT 2

#### Technische Daten:

Platte	4 Bohrungen Ø 14 mm
Gewinde	M24
Gewindehülse	Ø 36x120 mm, Innengewinde M24
Art. Nr.	60521
A mm	160x100x8
B mm	140-210
Gew./Stk.	1.700
VE	10
Preis/Stk.	28.50
RG	BB

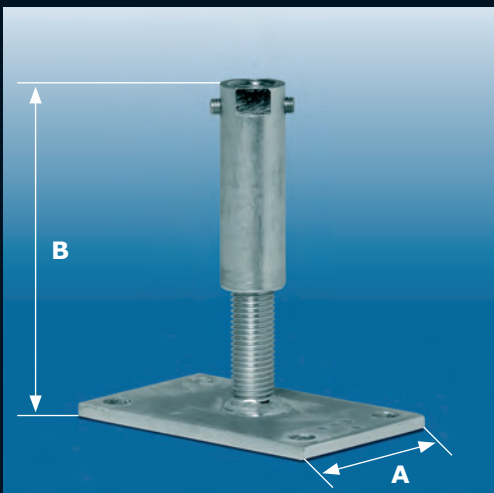

### Stützenfuss Unterteil Typ UT 3

#### Technische Daten:

Platte	4 Bohrungen Ø 14 mm
Gewinde	M24
Gewindehülse	Ø 36x120 mm, Innengewinde M24
Art. Nr.	60522
A mm	160x100x8
B mm	200-270
Gew./Stk.	2.000
VE	10
Preis/Stk.	31.10
RG	BB

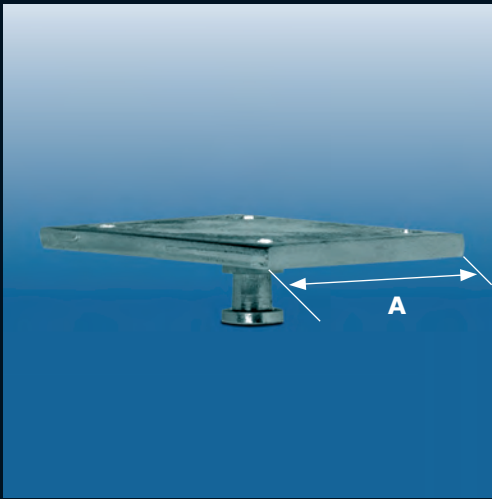

### Stützenfuss Oberteil Typ OT1

#### Technische Daten:

Platte	4 Bohrungen Ø 11 mm
Art. Nr.	60523
A mm	100x100x8
Gew./Stk.	0.600
VE	10
Preis/Stk.	11.50
RG	BB

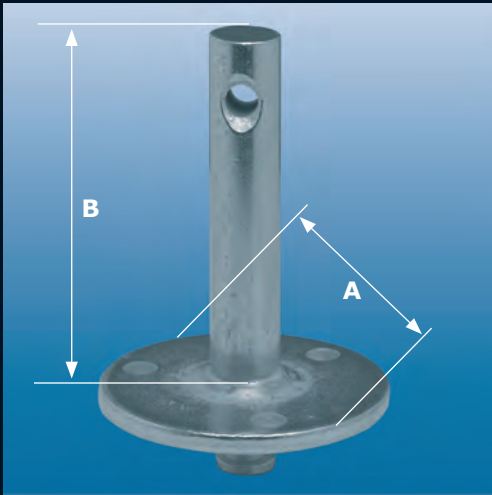

### Stützenfuss Oberteil Typ OT2

#### Technische Daten:

Platte	4 Bohrungen Ø 9,5 mm
Dorn	1 Bohrung Ø 12 mm
Art. Nr.	60524
A mm	Ø 100x8
B mm	120x24
Gew./Stk.	1.000
VE	10
Preis/Stk.	14.80
RG	BB

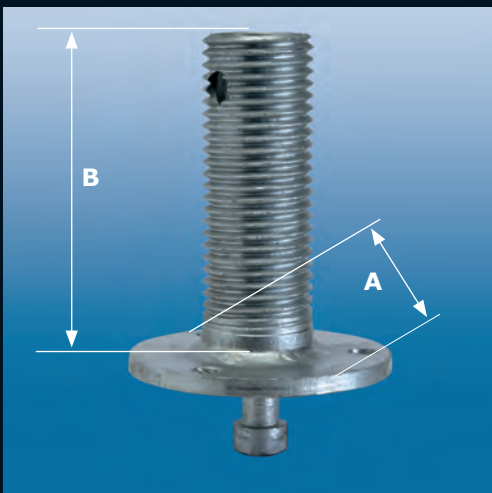

### Stützenfuss Oberteil Typ OT3

#### Technische Daten:

Platte	4 Bohrungen Ø 9,5 mm
Dorn	1 Bohrung Ø 12 mm
Art. Nr.	60525
A mm	Ø 100x8
B mm	120x40
Gew./Stk.	1.200
VE	10
Preis/Stk.	26.50
RG	BB

Spezialausführung zu HUNDEGGER ABBUNDANLAGEN

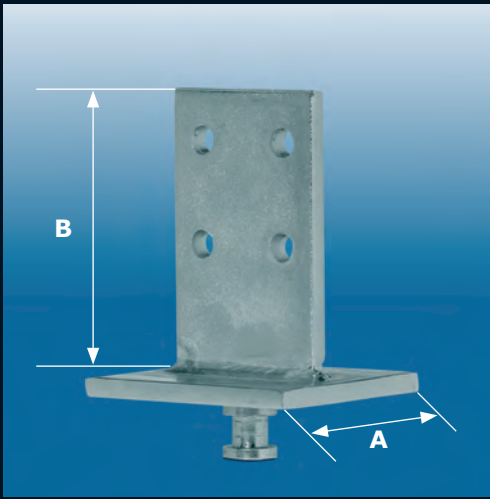

### Stützenfuss Oberteil Typ OT 4

#### Technische Daten:

Schwert	4 Bohrungen Ø 10 mm
Art. Nr.	60526
A mm	100x80x8
B mm	110x70x8
Gew./Stk.	1.000
VE	10
Preis/Stk.	19.40
RG	BB

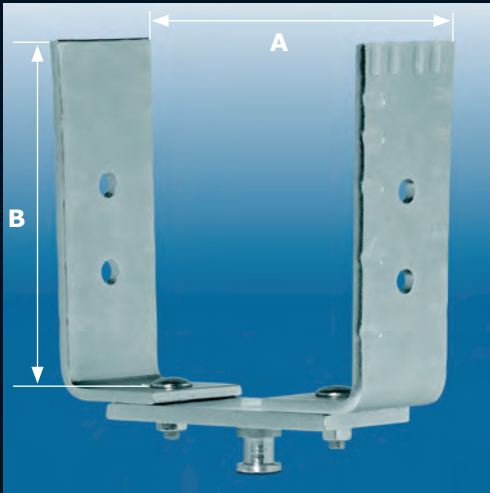

### Stützenfuss Oberteil Typ OT 5

#### Technische Daten:

Laschen	4 Bohrungen Ø 13 mm
Art. Nr.	60527
A mm	120-180
B mm	60x160x8
Gew./Stk.	1.600
VE	10
Preis/Stk.	30.50
RG	BB

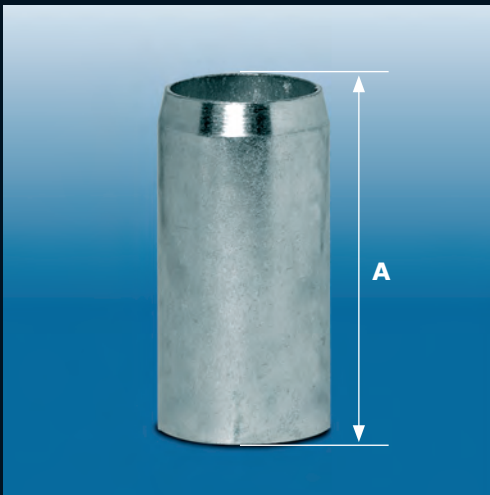

### Stützenfuss Oberteil Typ OT 6

#### Technische Daten:

Art. Nr.	60528
A mm	85
Passend zu Unterteil	UT 1, UT 2
Gew./Stk.	0.250
VE	10
Preis/Stk.	6.-
RG	BB
Art. Nr.	60529
A mm	135
Passend zu Unterteil	UT 3
Gew./Stk.	0.350
VE	10
Preis/Stk.	10.30
RG	BB

Zur optischen Vollendung des Stützenfusses

Einfach vor Montage des Oberteils die Abdeckhülse aufstecken und der starke Gewindeanschluss ist unsichtbar.